

# **Вступ до магістратури 2023 р.**

# Освітні програми для вступу до магістратури ХНУРЕ 2023

Галузь знань код	Спеціальність		Освітня програма	Ліцензійний обсяг на освітню програму		Термін навчання	
	код	назва		Денна форма навчання	Заочна форма навчання	Денна форма навчання	Заочна форма навчання
05	051	Економіка	<b>Економічна кібернетика</b>	40	30	1р 4м	1р 4м
07	073	Менеджмент	<i>Управління фінансово-економічною безпекою</i>	25	15	1р 4м	1р 4м
11	113	Прикладна математика	<i>Прикладна математика</i>	30	-	1р 4м	-
	121	Інженерія програмного забезпечення	<i>Інженерія програмного забезпечення</i>	115	10	1р 9м	1р 9м
	122	Комп'ютерні науки	<i>Інформатика</i>	64	-	1р 4м	-
			<i>Інформаційні технології проектування</i>	40	-	1р 4м	-
			<i>Системне проектування</i>	40	-	1р 9м	-
			<i>Інформаційні управляючі системи та технології</i>	24	7	1р 4м	1р 4м
			<i>Управління проектами в галузі інформаційних технологій</i>	35	-	1р 9м	-
			<i>Науки про дані (Data Science)</i>	30	16	1р 4м	1р 4м
			<i>Системи штучного інтелекту</i>	43	-	1р 9м	-

# Освітні програми для вступу до магістратури ХНУРЕ 2023

123	Комп'ютерна інженерія	<i>Комп'ютерні системи та мережі</i>	46	25	1р 4м	1р 4м
		<i>Системне програмування</i>	50	20	1р 4м; 1р 9м	1р 9м
		<i>Спеціалізовані комп'ютерні системи</i>	43	-	1р 4м	-
		<i>Комп'ютерні інтелектуальні технології</i>	30	-	1р 4м	-
124	Системний аналіз	<i>Системний аналіз і управління</i>	55	-	1р 4м	-
125	Кібербезпека та захист інформації	<i>Безпека інформаційних і комунікаційних систем</i>	65	15	1р 4м	1р 4м
		<i>Системи технічного захисту інформації, автоматизація її обробки</i>	60	10	1р 4м	1р 4м
		<i>Адміністративний менеджмент у сфері захисту інформації</i>	40	5	1р 4м ; 1р 9м	1р 4м
126	Інформаційні системи та технології	<i>Архітектурне проектування інформаційних систем</i>	30	-	1р 4м	-
163	Біомедична інженерія	<i>Біомедична інженерія</i>	100	30	1р 4м	1р 4м
171	Електроніка	<i>Системи, технології і комп'ютерні засоби мультимедіа</i>	48	-	1р 4м	-
		<i>Електронні прилади та пристрої</i>	38	10	1р 4м	1р 4м

# Освітні програми для вступу до магістратури ХНУРЕ 2023

17	172	Електронні комунікації та радіотехніка	<i>Інформаційні радіотехнології</i>	105	20	1р 4м	1р 4м
			<i>Медіаінженерія</i>	75	-	1р 4м	-
			<i>Радіоелектронні апарати та засоби</i>	113	45	1р 4м	1р 4м
			<i>Телекомунікаційні системи та мережі</i>	80	10	1р 9м	1р 9м
			<i>Інфокомунікаційна інженерія</i>	22	8	1р 4м	1р 4м
			<i>Інформаційно-мережна інженерія</i>	64	20	1р 4м; 1р 9м	1р 4м; 1р 9м
173	Авіоніка	<i>Вбудовані системи авіоніки</i>	50	-	1р 4м	-	
174	Автоматизація, комп'ютерно-інтегровані технології та робототехніка	<i>Комп'ютеризовані та робототехнічні системи</i>	60	-	1р 4м	-	
		<i>Автоматизоване управління технологічними процесами</i>	70	15	1р 4м	1р 4м	
		<i>Комп'ютерно-інтегровані технологічні процеси і виробництва</i>	75	10	1р 4м	1р 4м	
175	Інформаційно-вимірвальні технології	<i>Забезпечення якості</i>	40	15	1р 4м	1р 4м	
		<i>Фотоніка та оптоінформатика</i>	30	-	1р 4м	-	
		<i>Лазерна і оптоелектронна техніка</i>	10	10	1р 4м	1р 4м	
176	Мікро- та наносистемна техніка	<i>Мікро- та наноелектронні прилади і пристрої</i>	36	-	1р 4м	-	
18	186	Видавництво та поліграфія	<i>Технології електронних мультимедійних видань</i>	27	-	1р 4м	-
			<i>Комп'ютерні технології та системи видавничо-поліграфічних виробництв</i>	17	11	1р 4м	1р 4м

# Освітні програми для вступу до магістратури ХНУРЕ 2023

## Центр післядипломної освіти (магістр)

	121	Інженерія програмного забезпечення	<i>Інженерія програмного забезпечення (ОПП)</i>	-	25	-	1р 9м
12	122	Комп'ютерні науки	<i>Системи штучного інтелекту (ОПП)</i>	-	5	-	1р 9м
	125	Кібербезпека та захист інформації	<i>Системи технічного захисту інформації, автоматизація її обробки (ОПП)</i>	-	5	-	1р 4м
17	172	Електронні комунікації та радіотехніка	<i>Телекомунікаційні системи та мережі (ОПП)</i>	-	10	-	1р 9м

# Хто може поступати в магістратуру?

1. Випускники освітнього ступеня бакалавра
2. Випускники освітнього ступеня магістра  
(освітньо-кваліфікаційного рівня спеціаліста)

# *Покрокова інструкція вступника до магістратури ХНУРЕ*

**Крок 1.** Реєстрація заяв на участі в ЄВІ, ЄФВВ, співбесіді замість ЄВІ, фаховому іспиті, здійснюється у терміни, встановлені Міністерством освіти і науки України (буде доведено пізніше)

# *Покрокова інструкція вступника до магістратури ХНУРЕ*

**Крок 2.** Основна і додаткова сесія ЄВІ, ЄФВВ

Здійснюється у терміни, затверджені Українським центром оцінювання якості освіти (буде доведено пізніше)



# *Покрокова інструкція вступника до магістратури ХНУРЕ*

**КРОК 3.** Початок реєстрації  
електронного кабінету вступника  
**1 липня**  
(для усіх спеціальностей!)

# *Покрокова інструкція вступника до магістратури ХНУРЕ*

**КРОК 4.** Співбесіди замість ЄВІ,  
фахові іспити, фахові іспити замість  
ЄФВВ

**з 17 по 28 липня**

Фаховий іспит для осіб, які беруть  
участь в конкурсному відборі  
виключно на місця за кошти фізичних  
та/або юридичних осіб

**з 31 липня до 18.00 14 серпня**

# *Покрокова інструкція вступника до магістратури ХНУРЕ*

**КРОК 5.** Реєстрація заяв вступників для  
участі в конкурсному відборі  
***з 31 липня по 18.00 21 серпня***

# *Покрокова інструкція вступника до магістратури ХНУРЕ*

**КРОК 6.** Оприлюднення рейтингових списків на бюджет - **не пізніше 26 серпня**

**КРОК 7.** Виконання вимог до зарахування  
**до 18:00 29 серпня**

# *Покрокова інструкція вступника до магістратури ХНУРЕ*

**КРОК 8.** Наказ на зарахування на бюджет  
– **31 серпня**

**КРОК 9.** Зарахування на контракт – **не  
пізніше 30 вересня**

**КРОК 10.** Переведення з контракту на  
вакантні бюджетні місця – **не пізніше 8  
вересня**

# Конкурсний відбір

**Єдине фахове вступне випробування (ЄФВВ)** – форма вступного випробування для вступу на навчання для здобуття ступеня магістра, яка передбачає перевірку рівня підготовленості вступника з певних спеціальностей, яке проводить Українським центром оцінювання якості освіти.

Для спеціальності 051 Економіка – Предметний тест з економіки та міжнародної економіки

Для спеціальності 073 Менеджмент – Предметний тест з управління та адміністрування

# Конкурсний відбір

**Єдиний вступний іспит (ЄВІ)** – форма вступного випробування для вступу на навчання для здобуття ступеня магістра, яка поєднує тест загальної навчальної компетентності та тест з іноземної мови (англійської, німецької, французької, іспанської на вибір вступника) яке проводить Українським центром оцінювання якості освіти.

Тестові завдання тесту загальної навчальної компетентності розробляються відповідно Програми, затвердженої наказом МОН № 158 від 11 лютого 2022 р.

Тестові завдання єдиного вступного іспиту з іноземних мов укладаються відповідно до Програми, затвердженої наказом МОН №411 від 28.03.2019р.

# Конкурсний відбір

Для вступу на навчання за спеціальностями 051, 073:

**ЄФВВ 2023**

**+**

**мотиваційний**

**лист**

**ЄВІ 2023**

**Для спеціальних умов вступу:**

Замість результатів ЄВІ (обох компонентів) можуть використовуватися результати співбесіди з іноземної мови

Замість результатів ЄФВВ може використовуватися результат фахового іспиту



# Конкурсний відбір

Для вступу на навчання за спеціальностями 113, 121, 122, 123, 124, 125, 126, 163, 171, 172, 173, 174, 175, 176, 186:

**ЄВІ 2023**  
**фаховий іспит**

**+**  
**мотиваційний**  
**лист**

Для вступу на контракт навчання за спеціальностями 171, 172, 173, 174, 175, 176 –  
**фаховий іспит та (або) мотиваційний лист**

**Для спеціальних умов вступу:**

Замість результатів ЄВІ (обох компонентів) можуть використовуватися результати співбесіди з іноземної мови

# Конкурсний відбір

Для вступу на навчання **на контракт** за спеціальностями 051, 073, 113, 121, 122, 123, 124, 125, 126, 163, 171, 172, 173, 174, 175, 176, 186 **на основі освітнього ступеня магістра або освітньо-кваліфікаційного рівня спеціаліста**

Можуть подати або результати **ЄВІ та/або ЄФВВ**,

Або скласти **відповідну співбесіду та/або фаховий іспит**

**+**

**мотиваційний  
лист**

# Конкурсний бал

$$\text{КБ} = 0,2 \times \text{П1} + 0,2 \times \text{П2} + 0,6 \times \text{П3}$$

П1 – оцінка тесту загальної навчальної компетенції ЄВІ;

П2 – оцінка тесту іноземної мови ЄВІ;

П3 – оцінка ЄФВВ (для спец-тей 051, 073) або оцінка фахового іспиту (для спец-тей 113, 121, 122, 123, 124, 125, 126, 163, 171, 172, 173, 174, 175, 176, 186)

# Спеціальні умови вступу

Співбесіда з іноземної мови замість ЄВІ  
Фаховий іспит замість ЄФВВ

1. Особи, визнані постраждалими учасниками Революції Гідності, учасниками бойових дій
2. Особи, яким за рішенням регламентної комісії при регіональному центрі оцінювання якості освіти відмовлено в реєстрації для участі в ЄВІ, ЄФВВ через неможливість створення особливих (спеціальних) умов.
3. Особи з інвалідністю або діти з інвалідністю, які у 2023 році не брали участь у основних та додаткових сесіях ЄВІ, ЄФВВ через наявність захворювання або патологічного стану.

# Фаховий іспит

1. Здійснюється по спеціальностям (для усіх освітніх програм однієї спеціальності завдання однакові).
2. Планується проведення дистанційно.
3. В кожному тесті 30 завдань, кожне завдання має 5 відповідей, 1 відповідь правильна, інші неправильні.
4. Вступник отримає доступ к тесту та має підключитися к онлайн зустрічі з фаховою комісією (з включеним відео).
5. Програми фахових вступних випробувань - <https://nure.ua/abituriyentam/vstupna-kampanija/programi-vstupnih-viprobuvan/dlja-vstupu-do-magistraturi>

# Фаховий іспит

## Тестове завдання 171 Електроніка

Тест

@nure.ua [Сменить аккаунт](#)



Черновик сохранен.

\* Обязательно

Электронная почта \*

Ваш адрес эл. почты



Это обязательный вопрос.

Прізвище ім'я по батькові \*

Приклад : Іванов Максим Федорович

Мой ответ



Это обязательный вопрос.

**Приклад**

# Фаховий іспит

На рисунку зображена логічна структура тригера на елементах І-НІ. Якому типу тригера вона відповідає?

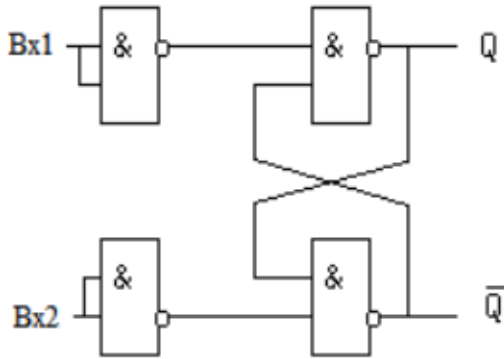

- RS з прямими входами
- універсальному JK
- DV
- RS з інверсними входами
- T

**Приклад**

# Мотиваційний лист

## Мотиваційний лист¶

Для вступу на освітню програму \_\_\_\_\_:  
(назва освітньої програми) спеціальності \_\_\_\_\_:  
(шифр та назва спеціальності).¶

**Вступ** (опишіть, чому Ви обрали для навчання саме ХНУРЕ і як, на Вашу думку, навчання в ХНУРЕ сприятиме Вашому професійному розвитку і зростанню, об'єм 1-2 абзаци).¶

### Основна частина.¶

1.1. **Опишіть, що саме Вас цікавить в обраній Вами освітній програмі та професії, ким Ви себе бачите після завершення навчання** (обсяг 1 абзаци).¶

1.2. **Опишіть свої здобутки, що будуть корисними для навчання за фахом** (участь у проектах і майстер-класах, володіння іноземними мовами тощо) (обсяг 1-2 абзаци);¶

1.3. **Опишіть академічні результати з певних предметів, які Ви здобули та які пов'язані з освітньою програмою, на якій Ви плануєте навчатися** (обсяг 1 абзаци).¶

1.4. **Опишіть свої соціальні навички, необхідні для здобуття професії та подальшої успішної роботи за фахом** (обсяг 1 абзаци).¶

1.5. **Можливо вказати тих осіб, які рекомендували Вам навчання в ХНУРЕ.**¶

**Заключна частина** (підсумок, в якому Ви підтверджуєте готовність навчатися в ХНУРЕ і вказуєте на свою впевненість у правильному виборі освітньої програми).¶

\_\_\_\_\_¶  
.....(дата).....(підпис)¶

Мотиваційний лист – це документ, що складається і подається вступником до ХНУРЕ, у якому вступник особисто пояснює причини та обставини, через які він вважає себе найкращим кандидатом для вступу на обрану освітню програму в ХНУРЕ.

## Вказується :

- відомості про адресата та адресанта, назва спеціальності та освітньої програми, на яку подається заява;
- мотивація вступника для вступу на дану освітню програму;
- здобутки вступника (навчальні, участь у проектах і майстер-класах, володіння іноземними мовами, мовами програмування тощо);
- соціальні навички вступника.

## Оцінюється:

- зараховано – не зараховано.

## Подається:

- через електронний кабінет вступника.



# Рекомендації для написання мотиваційного листа

1. Обов'язково напишіть назву освітньої програми та код і назву спеціальності.
2. Дотримуйтесь структури шаблону, який ми будемо вам надавати.
3. Зрозумійте, що приймальна комісія буде аналізувати кілька тисяч мотиваційних листів. І ви маєте своїм мотиваційним листом виділитися на фоні інших вступників.
4. Зміст вашого мотиваційного листа має відповідати на питання: «Чому університет має обрати саме вас для навчання за освітньою програмою?»

У цій частині мотиваційного листа ви можете написати про:

- предмети, з яких ви маєте високі оцінки та які допоможуть вам опанувати освітню програму;
- участь у олімпіадах, наукових та міжнародних проектах, нагороди у школі або університеті, навчання на додаткових курсах, навчання на підготовчих курсах для вступу в університет;
- соціальні навички, якщо вони важливі для обраної спеціальності (наприклад, вміння управляти людьми тощо);
- що ви очікуєте після закінчення університету, як ви розумієте – що вам дасть навчання по тій освітній програмі, для якої ви пишете мотиваційний лист.

5. І розумійте, що обсяг мотиваційного листа – не більше двох сторінок. Намагайтесь сформулювати свої думки з однієї сторони лаконічно, з іншої сторони – інформативно.